

RG-EW300 PRO

User Manual

For better using the Ruijie device,
read this manual before Installation and usage,
and save the manual for future reference.

Table of contents

Quick Installation Guide	1-4
快速安裝指南	5-8
Panduan Instalasi Cepat	9-12
Краткая инструкция по установке	13-16
Hızlı Kurulum Kılavuzu	17-20
Hướng dẫn lắp đặt nhanh	21-24
لهيل لتتركيب لهسرع	25-28
Guía rápida de instalación	29-32

RG-EW300 PRO

Quick Installation Guide

For better use of Reyee products, please read this guide before installation.

Product Appearance

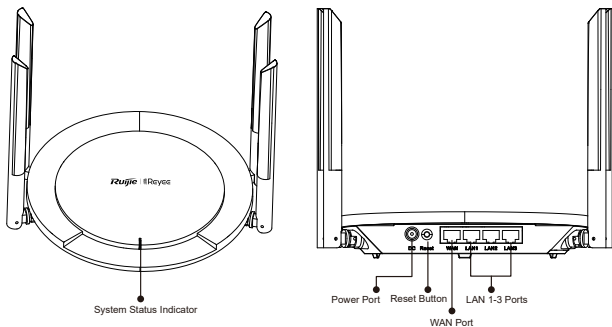

Packing List

Router *1	Power Adapter *1	Network Cable *1
Quick Installation Guide *1	Warranty Card *1	

Quick Installation

Access the Internet in Only 3 Steps

- ① Insert the cable which connects to the Internet or modem to the WAN port, and power on the modem and router.

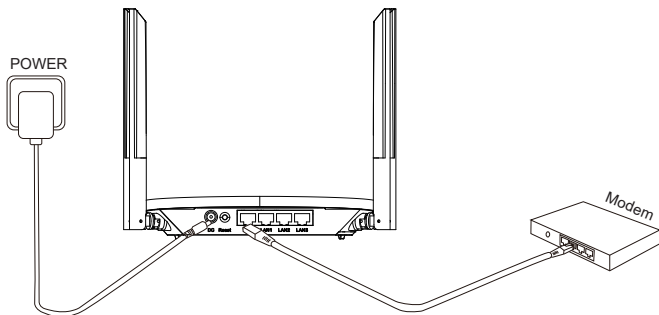

Access the Internet

- ② Connect to the SSID "@Ruijie-sxxxx" or "@Ruijie-mxxxx" (xxxx is the last 4 digits of MAC address) by mobile phone or PC. The configuration page will be displayed automatically, or you can visit 192.168.110.1 by browser.

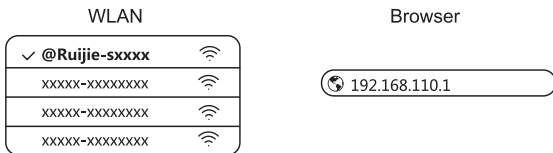

If you cannot connect to the SSID or visit the website, please scan the QR-code on the back of package for online support.

Configuration Completes

- ③ Complete all configuration according to the guide. When "Configuration succeeded" is displayed, you can access the Internet.

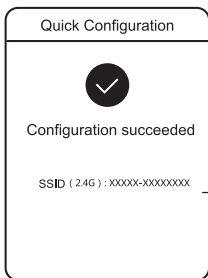

SSID you have configured

LEDs

LED	Status	Description
System Status Indicator	Off	The router is not powered on.
	Steady On	The router is running normally.
	Fast Blinking	The router is starting or powering off.
	Slow Blinking	The Internet cannot be accessed.
	Fast Blinking Twice	The router is restoring factory settings or upgrading.
	Slow Blinking Once and Fast Blinking Three Times	The firmware is faulty.

FAQ

Why can't I visit 192.168.110.1?

1. Check whether NIC is configured as DHCP.
2. Ensure the computer is connected to any of the LAN ports and the NIC is connected to the Internet; otherwise you may change the cable and have a try again.
3. Re-open the browser (recommend to use Google Chrome) and visit 192.168.110.1 again.
4. Change the browser.
5. Change the cable or computer.
6. If all these methods fail, please restore the factory settings (hold the Reset button for 3s).

Why can't I access the Internet after configuration?

1. Check whether the cable is connected as the instruction, and the indicator is on.
2. Check the Internet connection type.
 - a. If your ISP offers an account/password, please select PPPoE and enter your account/password.
 - b. If you have no account but the computer can access the Internet by connecting to modem, please select DHCP.
 - c. If your ISP offers the static IP address, subnet mask, gateway and DNS, please select Static IP and enter the information.
3. If you still cannot access the Internet, please contact your ISP.

RG-EW300 PRO 快速安裝指南

為了你更好地使用銳捷容易產品,安裝使用前請先閱讀手冊並保存備用

產品外觀

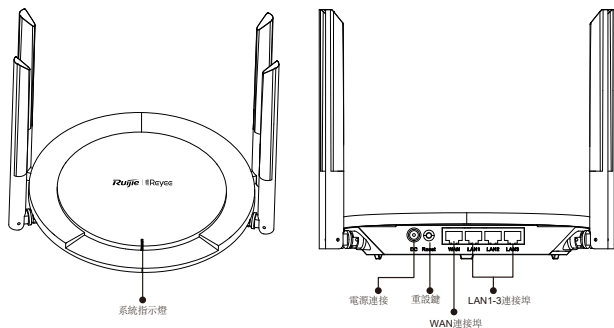

包裝配件清單

家用路由器主機X1、電源變壓器X1、網絡線X1、快速安裝手冊X1、保養卡X1

快速配置

簡單三步讓你快速配置上網

- ① 將連接外聯網或光纖網絡終端的網絡線連接路由器的WAN連接埠，並將光纖網絡終端和路由器連接電源

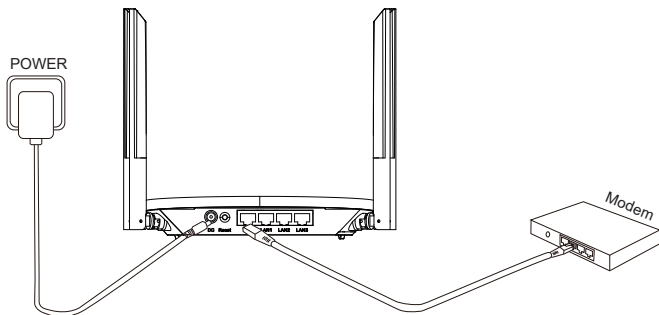

設置上網

- ② 使用手機或電腦搜尋並連接名為「@Ruijie-sxxxx」或「@Ruijie-mxxxx」的Wi-Fi無線網絡（xxxx指主路由器標牌上的MAC位址後四位）。連接成功後，將自動跳轉至配置頁面；若沒有跳轉，請開啟瀏覽器存取：「192.168.110.1」

網絡設置

✓ @Ruijie-sxxxx	📶
XXXXX-XXXXXXXX	📶
XXXXX-XXXXXXXX	📶
XXXXX-XXXXXXXX	📶

瀏覽器

🌐 192.168.110.1

*若無法存取或無法連接，請掃描包裝盒背面的智能客戶服務二維碼，尋求協助。

配置完成

- ③ 根據配置指示，完成所有配置操作。顯示「配置成功」時，恭喜你已完成所有配置操作！
連接你所設定的Wi-Fi名稱，即可開始上網瀏覽

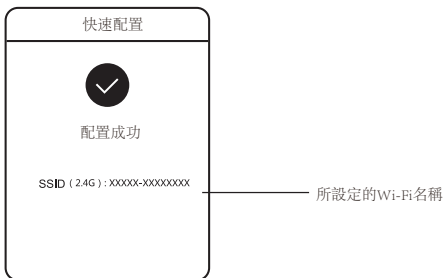

指示燈說明

指示燈	狀態	意義
系統指示燈	熄滅	路由器沒有連接電源
	長亮	路由器啟動完成並正常運作
	持續快閃	路由器啟動或關機
	持續慢閃	網絡處於無法連接的狀態
	快閃兩下	恢復原廠設定、裝置升級等
	慢閃一下，快閃三下	韌體損壞

常見問題

若無法打開路由器管理介面，要怎樣做？

- 1) 確認電腦網絡卡為「自動獲得IP位址」；
- 2) 確認電腦已連接LAN1/2/3任何一個連接埠，而且電腦網絡卡處於連接狀態，否則可嘗試更換網絡線；
- 3) 重新開啟瀏覽器(建議使用Google瀏覽器)，重新輸入192.168.110.1嘗試
- 4) 更換其他瀏覽器嘗試；
- 5) 更換網絡線或電腦嘗試。

如經過上述操作仍無法解決，將路由器恢復原廠(長按重設鍵3秒後放開)重新操作。

路由器設置後無法上網怎麼辦？

- 1) 請檢查網絡線連接情況，務必依照「產品安裝」介紹裡的連接方式進行操作，若光纖網絡終端的網絡連接埠有指示燈，請確認所連接的光纖網絡終端的網絡連接埠指示燈是否亮起；
- 2) 請核實「上網配置」中的「上網方式」；
 - ①如果營運商有提供寬頻的帳戶密碼，請於上網方式選擇撥號上網，並輸入對應的帳戶密碼；
 - ②如果沒有提供任何資訊，電腦直接連接光纖網絡終端就可以上網的話，請於上網方式選擇動態獲取；
 - ③如果有提供靜態IP位址、遮罩、閘道、DNS，請於上網方式選擇靜態IP，並填寫對應參數；
- 3) 如果仍然失敗，請聯絡營運商的客戶服務人員。

RG-EW300 PRO

Panduan Instalasi Cepat

Untuk penggunaan produk Reyee yang lebih baik, harap baca panduan ini sebelum instalasi.

Tampilan Produk

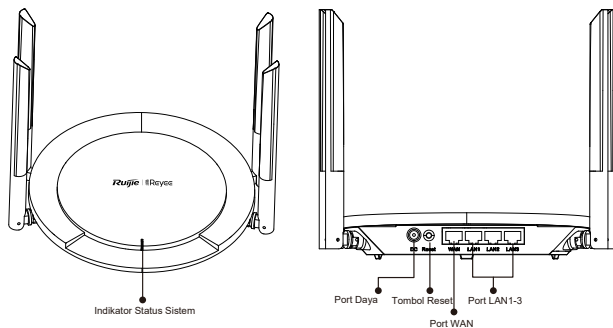

Isi Paket

- | | | |
|----------------------------|------------------|-------------------|
| Router *1 | Adaptor Daya *1 | Kabel Jaringan *1 |
| Panduan Instalasi Cepat *1 | Kartu Garansi *1 | |

Mulai Cepat

Akses Internet hanya dalam 3 langkah.

- 1 Masukkan kabel yang terhubung ke Internet atau modem ke port WAN, lalu nyalakan modem dan router.

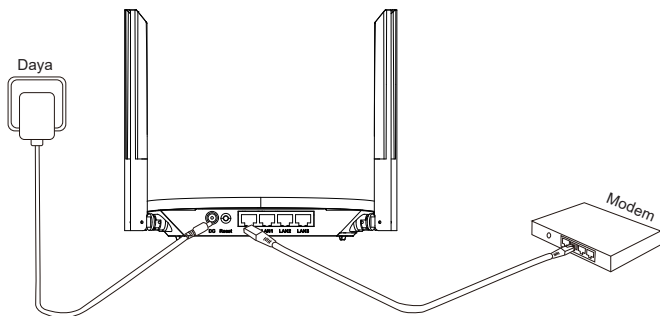

Mengakses Internet

- 2 Hubungkan ke SSID "@Ruijie-sxxxx" atau "@Ruijie-mxxxx" (xxxx merupakan 4 digit terakhir alamat MAC) menggunakan ponsel atau PC. Halaman konfigurasi akan muncul secara otomatis, atau anda dapat mengunjungi 192.168.110.1 melalui peramban.

WLAN

✓ @Ruijie-sxxxx	📶
xxxxx-xxxxxxxx	📶
xxxxx-xxxxxxxx	📶
xxxxx-xxxxxxxx	📶

Peramban

🌐 192.168.110.1

Jika anda tidak bisa terhubung ke SSID atau mengunjungi situsnya, silahkan pindai kode QR pada bagian belakang paket untuk bantuan daring.

Konfigurasi Selesai

- ③ Selesaikan konfigurasi sesuai dengan panduan. Saat “Konfigurasi berhasil” muncul, anda dapat mengakses Internet.

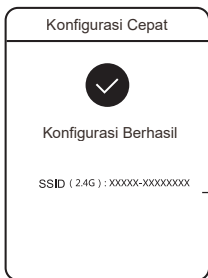

SSID yang sudah anda konfigurasi

LED

LED	Status	Description
Indikator Status Sistem	Mati	Router tidak menyala.
	Menyala stabil	Router berfungsi normal.
	Berkedip Cepat	Router mulai menyala atau akan mati.
	Berkedip Pelan	Internet tidak bisa diakses.
	Berkedip Cepat dua kali	Router mengembalikan pengaturan ke pengaturan pabrik atau sedang melakukan pembaruan.
	Berkedip pelan sekali dan berkedip cepat tiga kali	Kesalahan pada firmware.

Pertanyaan

Mengapa saya tidak bisa akses 192.168.110.1?

1. Periksa apakah adaptor jaringan anda dikonfigurasi secara DHCP.
2. Pastikan komputer terhubung ke LAN port manapun dan NIC terhubung ke Internet; jika tidak menyala silahkan anda ganti kabel kemudian coba kembali.
3. Buka ulang peramban (disarankan menggunakan Google Chrome) kemudian kunjungi kembali 192.168.110.1.
4. Ganti peramban.
5. Ganti kabel atau komputer.
6. Jika semua cara di atas masih gagal, silahkan kembalikan pengaturan ke pengaturan pabrik (tahan tombol Reset selama 3 detik).

Mengapa Saya tidak bisa mengakses Internet setelah konfigurasi?

1. Periksa apakah kabel terhubung sesuai dengan instruksi, dan indikatornya menyala.
2. Periksa tipe koneksi Internet.
 - a. Jika ISP anda memberikan akun/kata sandi, silahkan pilih PPPoE kemudian masukkan akun/kata sandi anda.
 - b. Jika anda tidak memiliki akun namun komputer dapat mengakses Internet hanya dengan menghubungkannya ke modem, silahkan pilih DHCP.
 - c. Jika ISP anda memberikan alamat IP statik, subnet mask, gateway dan DNS, silahkan pilih IP Statik kemudian masukkan informasi tersebut.
3. Jika anda masih tidak bisa mengakses Internet, silahkan hubungi ISP anda.

RG-EW300 PRO

Краткая инструкция по установке

Для правильного использования устройств Reуее, пожалуйста прочитайте данную инструкцию перед началом установки

Внешний вид продукта

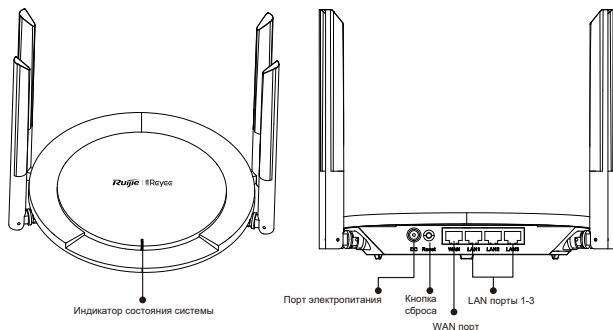

Комплектация

- | | | |
|------------------------------------|----------------------|------------------|
| Маршрутизатор *1 | Блок питания *1 | Сетевой кабель*1 |
| Краткая инструкция по установке *1 | Гарантийный талон *1 | |

Начало работы

Настройка доступа в Интернет всего за 3 шага

- 1 Вставьте Интернет-кабель или кабель от модема в WAN-порт и включите маршрутизатор.

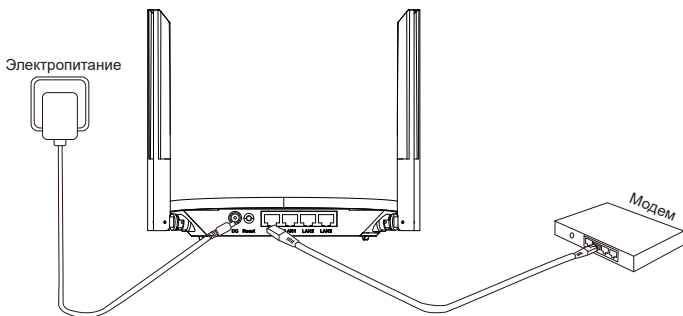

Доступ в Интернет

- 2 Подключитесь с помощью смартфона или персонального компьютера к SSID "@Ruijie-sxxxx" или "@Ruijie-mxxxx" (xxxx - это последние 4 цифры MAC-адреса).
Страница конфигурации автоматически появится на экране, либо введите 192.168.110.1 в адресную строку браузера.

WLAN

✓ @Ruijie-sxxxx	📶
xxxxx-xxxxxxxx	📶
xxxxx-xxxxxxxx	📶
xxxxx-xxxxxxxx	📶

Браузер

🌐 192.168.110.1

*Если вы не можете подключиться к SSID или зайти на сайт, то, пожалуйста, отсканируйте QR-код на обратной стороне упаковки для получения онлайн-поддержки.

Конфигурация завершена

- ③ Завершите все настройку конфигурации в соответствии с инструкцией. После появления на экране уведомления «Конфигурация выполнена успешно» Вы можете получить доступ в Интернет.

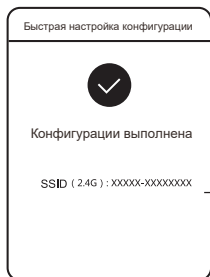

Сконфигурированный Вами SSID

Светодиодные индикаторы

Светодиодный индикатор	Состояние индикатора	Описание
Индикатор состояния системы	Выключен	Маршрутизатор выключен.
	Горит постоянно	Маршрутизатор работает нормально.
	Быстрое мигание (10 Гц)	Маршрутизатор запускается или выключается.
	Медленно мигает	Доступ в Интернет невозможен.
	Быстрое мигание (10 Гц)	Маршрутизатор восстанавливает заводские настройки или обновляется.
	Медленное мигание один раз и быстрое мигание три раза	Микропрограмма неисправна.

ЧАСТО ЗАДАВАЕМЫЕ ВОПРОСЫ

Почему я не могу открыть страницу 192.168.110.1?

1. Проверьте, настроена ли сетевая карта на автоматическое получение адреса по DHCP.
2. Убедитесь, что компьютер подключен к любому из LAN портов и а сетевая карта подключена к Интернету; если кабель подключен, возможно, он поврежден, пожалуйста, поменяйте кабель и попробуйте еще раз.
3. Снова откройте браузер (рекомендуется использовать Google Chrome) и опять зайдите на страницу 192.168.110.1.
4. Воспользуйтесь другим браузером.
5. Воспользуйтесь другим кабелем или компьютером.
6. Если все эти методы не срабатывают, восстановите заводские настройки (для этого нажмите на кнопку сброса и удерживайте в течение 10 секунд).

Почему я не могу получить доступ в Интернет после настройки конфигурации?

1. Проверьте, подключен ли кабель в соответствии с инструкцией и горит ли индикатор.
2. Проверьте тип подключения к Интернету.
 - а. Если ваш Интернет-провайдер требует использования логина/пароля, пожалуйста, выберите PPPoE и введите данные вашего логина/пароля.
 - в. Если у вас нет аккаунта, но компьютер может получить доступ в Интернет, для этого его нужно подключить к модему и выбрать DHCP.
 - б. Если ваш Интернет-провайдер предлагает статический IP-адрес, маску подсети, шлюз и DNS, то, пожалуйста, выберите Статический IP-адрес и введите необходимые данные.
3. Если вы все еще не можете получить доступ к Интернету, то, пожалуйста, свяжитесь с вашим Интернет-провайдером.

RG-EW300 PRO Hızlı Kurulum Kılavuzu

Reyee ürünlerini daha iyi kullanabilmek için lütfen kurulum işleminden önce bu kılavuzu okuyun.

Ürün Görünümü

Türkçe

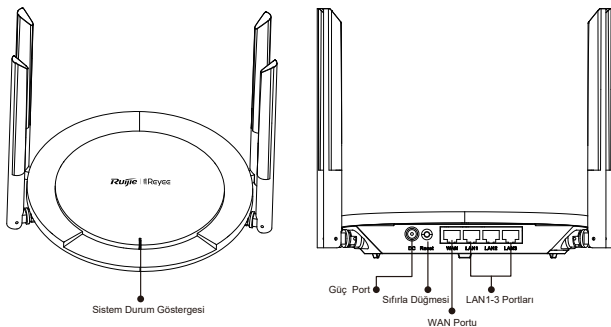

Paket İçeriği Listesi

- | | | |
|---------------------------|-----------------|------------------|
| Yönlendirici *1 | Güç Adaptörü *1 | Ağ Kablosu *1 |
| Hızlı Kurulum Kılavuzu *1 | | Garanti Kartı *1 |

Hızlı Başlangıç

Sadece 3 adımda İnternete erişin.

- ① İnternete veya modeme bağlantı kablosunu WAN portuna takın ve ardından modemi ve yönlendiriciyi açın.

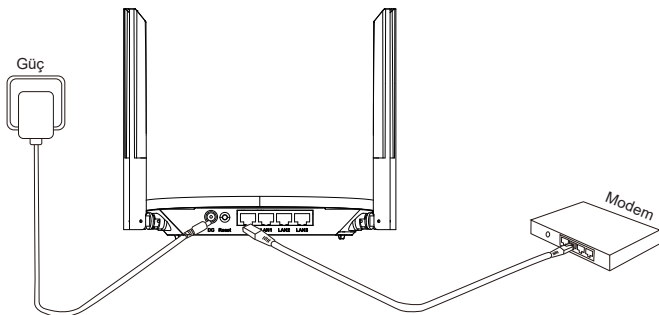

İnternete Erişim

- ② Mobil telefon veya PC vasıtasıyla SSID "@Ruijie-sxxxx" veya "@Ruijie-mxxxx" e bağlanın (xxxx MAC adresinin son 4 basamağıdır). Yapılandırma sayfası otomatik olarak görüntülenecektir ya da tarayıcınız vasıtasıyla 192.168.110.1 adresini ziyaret edebilirsiniz.

WLAN

✓ @Ruijie-sxxxx	📶
xxxxx-xxxxxxxx	📶
xxxxx-xxxxxxxx	📶
xxxxx-xxxxxxxx	📶

Tarayıcı

🌐 192.168.110.1

Eğer SSID'ye bağlanamıyorsanız veya web sitesini ziyaret edemiyorsanız, lütfen çevrimiçi destek almak için paketin arkasındaki kare kodu taratın.

Konfigurasi Selesai

- ③ Selesaikan konfigurasi sesuai dengan panduan. Saat “Konfigurasi berhasil” muncul, anda dapat mengakses Internet.

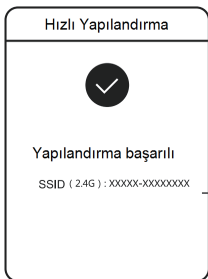

Yapılandırıldığınız SSID

LED'ler

LED	Durum	Açıklama
Sistem Durum Göstergesi	Kapalı	Yönlendirici kapalı.
	Sabit Yanıyor	Yönlendirici normal bir şekilde çalışıyor.
	Hızlı Yanıp Sönüyor	Yönlendirici başlatılıyor veya kapatılıyor.
	Yavaş Yanıp Sönüyor	İnternete erişilemiyor.
	İki Kez Hızlı Yanıp Sönüyor	Yönlendirici fabrika ayarlarına geri dönüyor veya yükseltiliyor.
	Bir Kez Yavaş Yanıp Sönüyor ve Üç Kez Hızlı Yanıp Sönüyor	Firmware hatası.

Sıkça Sorulan Sorular

192.168.110.1 adresini neden ziyaret edemiyorum?

- 1.DHCP olarak NIC'nin (ağ kartının) yapılandırılmış olup olmadığını kontrol edin.
- 2.Bilgisayarın LAN bağlantı noktalarından herhangi birisine bağlanmış olduğundan ve NIC'nin İnternet'e bağlı olduğundan emin olun; aksi taktirde kabloyu değiştirebilir ve yeniden deneyebilirsiniz.
- 3.Tarayıcıyı yeniden açın (Google Chrome kullanılması tavsiye edilir) ve 192.168.110.1 adresini yeniden ziyaret edin.
- 4.Tarayıcıyı değiştirin.
- 5.Kablo veya bilgisayarı değiştirin.
- 6.Eğer tüm bu yöntemler başarısız olduysa, lütfen fabrika ayarlarına dönün (Sıfırla düğmesini 3 saniye boyunca basılı tutun).

Yapılandırmadan sonra İnternete neden erişemiyorum?

- 1.Kablonun talimatta açıklandığı gibi bağlanmış olup olmadığını ve göstergenin açık olup olmadığını kontrol edin.
- 2.İnternet bağlantı türünü kontrol edin.
 - a. Eğer İnternet Servis Sağlayıcınız tarafından size bir hesap/parola sağlandıysa, lütfen PPPoE'yi seçin ve hesabınızı/parolanızı girin.
 - b. Eğer bir hesabınız yoksa ancak bilgisayarınız modeme bağlanarak İnternete erişebiliyorsa, lütfen DHCP'yi seçin.
 - c. Eğer İnternet Servis Sağlayıcınız tarafından size statik IP adresi, alt ağ maskesi, ağ geçidi ve DNS sağlandıysa, lütfen Statik IP'yi seçin ve bilgileri girin.
- 3.Eğer İnternete halen erişemiyorsanız, lütfen İnternet Servis Sağlayıcınız ile temasa geçin.

RG-EW300 PRO

Hướng dẫn lắp đặt nhanh

Để sử dụng sản phẩm của Reyee hiệu quả hơn, vui lòng đọc hướng dẫn này trước khi lắp đặt.

Ngoại hình sản phẩm

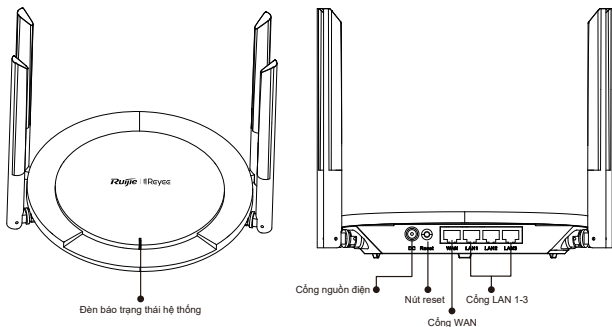

Danh sách linh kiện trong gói

- | | | |
|----------------------------|-----------------|-------------|
| Router *1 | Nguồn *1 | Dây mạng *1 |
| Hướng dẫn lắp đặt nhanh *1 | Thẻ bảo hành *1 | |

Bắt đầu nhanh

Truy cập Internet chỉ với 3 bước.

- 1 Cắm dây cáp kết nối Internet hoặc modem vào cổng WAN, sau đó bật nguồn modem và Router.

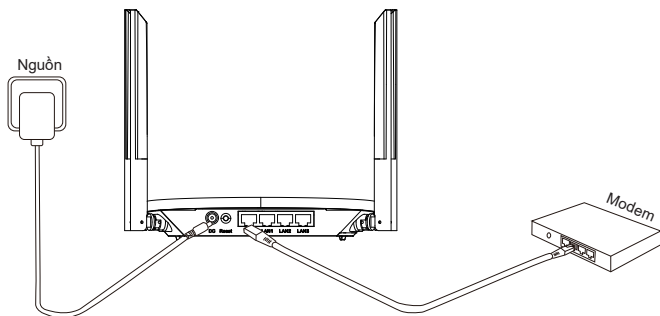

Truy cập Internet

- 2 Kết nối vào SSID "@Ruijie-sxxxx" hoặc "@Ruijie-mxxxx" (xxxx là 4 chữ số cuối của địa chỉ MAC) bằng điện thoại di động hoặc máy tính. Trang cấu hình sẽ tự động hiển thị, hoặc bạn có thể truy cập 192.168.110.1 bằng trình duyệt.

WLAN

✓ @Ruijie-sxxxx	📶
xxxxx-xxxxxxxx	📶
xxxxx-xxxxxxxx	📶
xxxxx-xxxxxxxx	📶

Trình duyệt

🌐 192.168.110.1

Nếu bạn không thể kết nối vào SSID hoặc truy cập trang web, hãy quét mã QR trên mặt lưng của bao bì để được hỗ trợ trực tuyến.

Hoàn tất định cấu hình

- ③ Hoàn thành định cấu hình toàn bộ theo hướng dẫn. Khi thông báo “Định cấu hình thành công” hiển thị, bạn có thể truy cập Internet.



SSID bạn đã định cấu hình

LED

LED	Trạng thái	Mô tả
Đèn báo trạng thái hệ thống	Tắt	Router chưa được bật nguồn.
	Sáng liên tục	Router hoạt động bình thường.
	Nhấp nháy nhanh	Router bắt đầu tắt nguồn.
	Nhấp nháy chậm	Không thể truy cập Internet.
	Nhấp nháy nhanh hai lần	Router đang khôi phục cài đặt gốc hoặc đang nâng cấp.
	Nhấp nháy chậm một lần và nhấp nháy nhanh ba lần	Firmware bị lỗi.

Câu hỏi thường gặp

Vì sao tôi không thể truy cập 192.168.110.1?

1. Kiểm tra NIC có được cấu hình là DHCP không.
2. Đảm bảo máy tính được kết nối vào bất kỳ cổng LAN nào và NIC được kết nối với Internet; nếu không, bạn có thể thay dây cáp và thử lại.
3. Mở lại trình duyệt (nên sử dụng Google Chrome) và truy cập lại vào 192.168.110.1.
4. Đổi trình duyệt.
5. Đổi dây cáp hoặc máy tính.
6. Nếu tất cả các phương pháp trên đều không thành công, hãy khôi phục cài đặt gốc (nhấn giữ nút Cài lại trong 3 giây).

Vì sao tôi không thể truy cập Internet sau khi định cấu hình?

1. Kiểm tra dây cáp có được kết nối như theo hướng dẫn không, và đèn báo có sáng không.
2. Kiểm tra kiểu kết nối Internet.
 - a. Nếu ISP cung cấp một tài khoản/mật khẩu, vui lòng chọn PPPoE và nhập tài khoản/mật khẩu.
 - b. Nếu bạn không có tài khoản nhưng máy tính có thể truy cập Internet bằng cách kết nối vào modem, hãy chọn DHCP.
 - c. Nếu ISP cung cấp địa chỉ IP tĩnh, mặt nạ mạng con, cổng và DNS, hãy chọn IP tĩnh và nhập thông tin.
3. Nếu bạn vẫn không thể truy cập Internet, hãy liên hệ nhà cung cấp dịch vụ Internet của bạn.

RG-EW300 PRO Wi-Fi6

دليل التركيب السريع

لأفضل استخدام لمنتجات Reyee، يُرجى قراءة هذا الدليل قبل التركيب.

مظهر المنتج

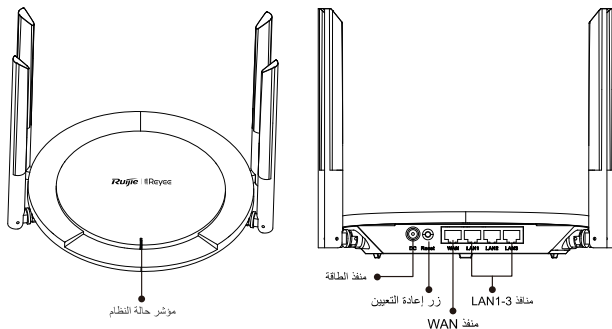

قائمة محتويات العبوة

- المُوجّه 1* محوّل الطاقة 1* كابل الشبكة 1*
- دليل التركيب السريع 1* بطاقة الضمان 1*

التشغيل السريع

يمكنك الوصول إلى الإنترنت في 3 خطوات فقط.
1 أدخل الكابل الذي يتصل بالإنترنت أو المودم في منفذ WAN، وشغّل المودم والموجه.

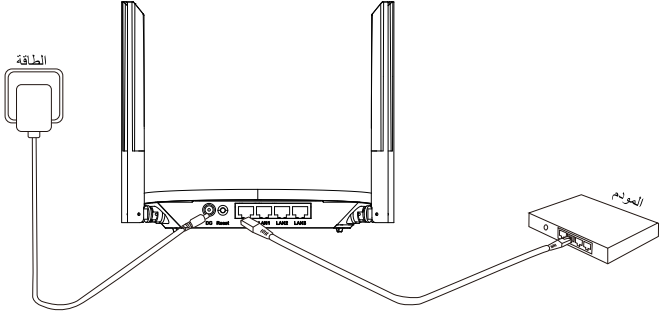

2 الوصول إلى الإنترنت

اتصل بمعرّف مجموعة الخدمات (SSID) ويكون باسم "@Ruijie-sxxxx" أو "@Ruijie-mxxxx" (حيث تعبر xxxx عن آخر 4 أرقام من عنوان MAC عن طريق الهاتف الجوال أو الكمبيوتر الشخصي). سيتم عرض صفحة التهيئة تلقائيًا أو يمكنك زيارة 192.168.110.1 باستخدام المتصفح.

شبكة WLAN

✓ @Ruijie-sxxxx	📶
xxxxxx-xxxxxxxx	📶
xxxxxx-xxxxxxxx	📶
xxxxxx-xxxxxxxx	📶

المتصفح

🌐 192.168.110.1

إذا لم تتمكن من الاتصال بمعرّف مجموعة الخدمات (SSID) أو زيارة موقع الويب، فيرجى المسح الضوئي لرمز QR الموجود على ظهر الحزمة للحصول على الدعم عبر الإنترنت.

3 اكتمال التهيئة

أكمل جميع خطوات التهيئة وفقاً للدليل. عندما يتم عرض "تمت التهيئة بنجاح"، يمكنك الوصول إلى الإنترنت.



معرف مجموعة الخدمات
(SSID) الذي قمت بتهيئته

مؤشرات LED

مؤشر LED	الحالة	الوصف
مؤشر حالة النظام	مُطفأ	المؤجّه ليس قيد التشغيل.
	إضاءة ثابتة	المؤجّه يعمل بشكل طبيعي.
	وميض سريع	جارٍ بدء تشغيل المؤجّه أو إيقاف تشغيله.
	وميض بطيء	لا يمكن الوصول إلى الإنترنت.
	وميض سريع لمرة واحدة	تجري استعادة إعدادات المصنّع للمؤجّه أو ترفيقته.
	وميض بطيء لمرة واحدة ثم وميض سريع لثلاث مرات	البرنامج الثابت معيب.

الأسئلة الشائعة

لماذا لا يمكنني زيارة العنوان 192.168.110.1؟

1. تحقق مما إذا تمت تهيئة NIC كبروتوكول DHCP.
2. تأكد من توصيل الكمبيوتر بأي من منافذ LAN وأن NIC متصل بالإنترنت؛ وإلا قد تحتاج إلى تغيير الكابل والمحاولة مرة أخرى.
3. أعد فتح المتصفح) بوضي باستخدام (Google Chrome وقم بزيارة 192.168.110.1 مرة أخرى.
4. غير المتصفح.
5. غير الكابل أو الكمبيوتر.
6. إذا لم تنجح كل هذه الطرق، فيرجى استعادة إعدادات المصنع (اضغط مع الاستمرار على زر إعادة التعيين لمدة 3 ثوان).

لماذا لا يمكنني الوصول إلى الإنترنت بعد التهيئة؟

1. تحقق مما إذا كان الكابل متصلاً كما ورد في الإرشادات، والمؤشر مضيئاً.
2. تحقق من نوع الاتصال بالإنترنت.
 - أ. إذا كان موفر خدمة الإنترنت الخاص بك يقدم حساباً/كلمة مرور، فيرجى تحديد PPPoE وإدخال بيانات حسابك/كلمة مرورك.
 - ب. إذا لم يكن لديك حساب ولكن الكمبيوتر يمكنه الوصول إلى الإنترنت عن طريق الاتصال بالمودم، فيرجى تحديد DHCP.
 - ج. إذا كان موفر خدمة الإنترنت الخاص بك يقدم عنوان IP الثابت وقناع الشبكة الفرعية والبوابة ونظام أسماء المجالات، (DNS) فيرجى تحديد عنوان IP الثابت وإدخال المعلومات.
3. إذا كنت ما تزال غير قادر على الوصول إلى الإنترنت، فيرجى الاتصال بموفر خدمة الإنترنت الخاص بك.

RG-EW300 PRO

Guía rápida de instalación

Para un uso óptimo de los productos Reyee, lea esta guía antes de la instalación.

Imagen del producto

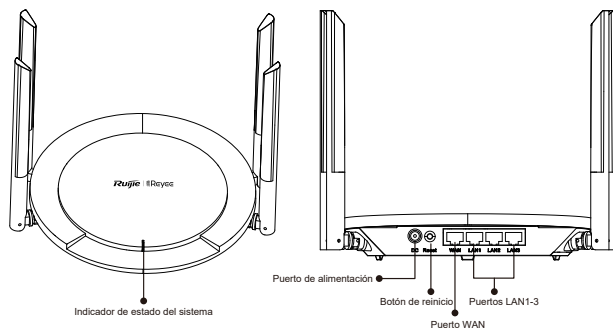

Lista de empaque

Router * 1 Adaptador de alimentación * 1 Cable de red * 1
 Guía rápida de instalación * 1 Tarjeta de garantía * 1

Inicio rápido

Acceda a Internet en solo 3 pasos.

- 1 Inserte el cable que conecta Internet o el módem al puerto WAN, y encienda el módem y el router.

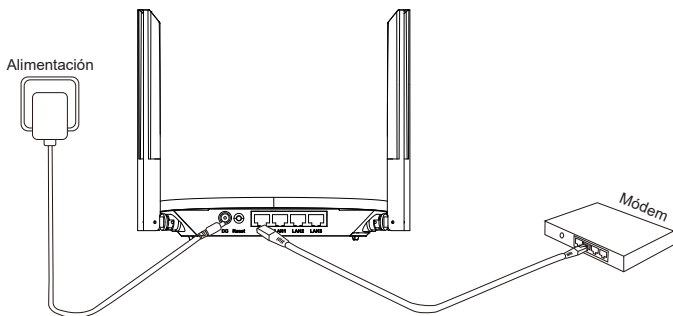

Acceda a Internet

- 2 Conéctese al SSID "@Ruijie-sxxxx" o "@Ruijie-mxxxx" (xxxx son los últimos 4 dígitos de la dirección MAC) por teléfono celular o PC. La página de configuración se mostrará automáticamente, o puede visitar 192.168.110.1 con el navegador.

WLAN

✓ @Ruijie-sxxxx	📶
xxxxx-xxxxxxxx	📶
xxxxx-xxxxxxxx	📶
xxxxx-xxxxxxxx	📶

Navegador

🌐 192.168.110.1

Si no puede conectarse al SSID o visitar el sitio web, escanee el código QR al dorso del paquete para recibir ayuda en línea.

Konfigurasi Selesai

- ③ Selesaikan konfigurasi sesuai dengan panduan. Saat “Konfigurasi berhasil” muncul, anda dapat mengakses Internet.

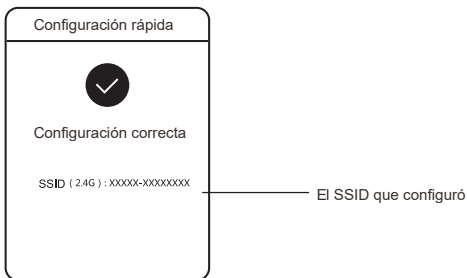

Iluminación LED

LED	Estado	Descripción
Indicador de estado del sistema	Apagado	El router no está encendido.
	Estable	El router funciona normalmente.
	Intermitente rápido	El router está iniciándose o apagándose.
	Intermitente lento	No es posible acceder a Internet.
	Intermitente rápido dos veces	El router está restableciéndose en sus valores de fábrica o se está actualizando.
	Intermitente lento una vez e Intermitente rápido tres veces	El firmware tiene fallas.

Preguntas más frecuentes

¿Por qué no puedo ir a 192.168.110.1?

1. Compruebe que NIC esté configurado como DHCP.
2. Asegúrese de que la computadora esté conectada a cualquiera de los puertos LAN y que la NIC esté conectada a Internet; de lo contrario, puede cambiar el cable e intentarlo nuevamente.
3. Vuelva a abrir el navegador (se recomienda usar Google Chrome) y visite 192.168.110.1 nuevamente.
4. Cambie el navegador.
5. Cambie el cable o la computadora.
6. Si fallan todos los métodos anteriores, restablezca los valores de fábrica (mantenga presionado el botón Reinicio por 3 segundos).

¿Por qué no puedo acceder a Internet después de la configuración?

1. Compruebe que el cable esté conectado según las instrucciones y que el indicador esté encendido.
2. Compruebe el tipo de conexión a Internet.
 - a. Si su ISP ofrece una cuenta/contraseña, seleccione PPPoE e ingrese su cuenta/contraseña.
 - b. Si no tiene una cuenta pero la computadora puede acceder a Internet conectándose al módem, seleccione DHCP.
 - c. Si su ISP ofrece una dirección IP estática, máscara de subred, pasarela y DNS, seleccione IP estática e ingrese la información.
3. Si aún no puede acceder a Internet, comuníquese con su ISP.